

Nagy Zsolt

Parasztkertektől a nagyüzemi (virág)termesztésig – gazdasági modellek, stratégiák és gyakorlatok a 21. században a Maros megyei Udvarfalván

„Szükséges kertecskék” Udvarfalván

A magyar nyelvterületen élő népcsoportok esetében a virágok, dísznövények általában másodlagos, mellékes szerepet töltek be a termőterületek kultúr-
növény-szerkezetében. E tekintetben elsőrendűnek és hasznosnak a gyakorlati,
mindennapos életben való felhasználhatóság szempontjából is értékelhető
gyümölcsöt és szőlőt, zöldségféléket, gyógy- és fűszernövényeket, textil-, fes-
tő- és olajnövényeket, faipari növényeket, illatszer- és arovanövényeket, gabo-
naféléket, keményítőnövényeket, takarmány- és mézelő növényeket, élvezeti-
és cukornövényeket, s nem a díszítő értékük miatt termesztett dísznövényeket
tartották. A hagyományos paraszti életben ennek a növénycsoportnak, a dísz-
növényeknek tehát „nem volt túlságosan nagy szerepe”, ugyanis nem energia-
és anyagszükségletet fedezett, hanem „szellemi, esztétikai igényt elégített ki”
(Péntek–Szabó 1985: 137).

Talán az is általános megállapításként fogalmazható meg, hogy a hagyomá-
nyos parasztkertben a dísznövények jelentős része voltaképpen nem is a díszí-
tő érték és szellemi, esztétikai igény miatt, hanem egyéb ok(ok)ból (kártevőű-
ző, beporzókat vonzó vagy más vélt és valós tulajdonságai, a népi vallásosság
gyakorlataiban, a helyi hiedelmekben és hiedelem-cselekvésekben, a népszoká-
sokban betöltött szerepe, esetleg egyéb „haszna” miatt) kap(hat)ott több-keve-
sebb helyet. E jelenséget a 17–18. század fordulóján élt polihisztor, Bél Mátyás
is megfogalmazta, aki szerint „a parasztember virágoskertje nem annyira kel-
lemes időtöltésre való, mint inkább *szükséges kertecske* [...] Azt vetik oda, amit
szegényes háztartásuk megkíván.” (Bél Mátyás, idézi Csoma 2015: 10; kiemelés
tőlem – N. Zs.)

A Kárpát-medencében – a dísznövények másodlagos, mellékes szerepe mi-
att – viszonylag ritkának számít, hogy valahol, adott történelmi, gazdasági, kul-

turális, politikai, természetrajzi és egyéb tényezőknek, illetve sajátosságoknak köszönhetően, több évszázados termesztési hagyományokkal rendelkező, dísznövényekre szakosodott termelőközvet alakuljon ki, ahol a helyiek egy eredetileg szellemi-esztétikai értéke révén számontartott növénycsoport, dísznövények termesztésével és értékesítésével (közvetve) anyag- és energiaszükségleteiket fedezik, gazdasági tevékenységet folytatnak, azaz „szükséges kertecskéikkel” a megélhetésüket biztosítják. Erdélyben példaként említhetőek az egykori, Nagyszében környéki landler virágosok, a 18. században a szászok mellé betelepült német ajkú, osztrák telepesek, de más vidékek, tájegységek egyéb népcsoportjainak virágtermesztő és -értékesítő hagyományairól is vannak szórványos adataink. Tény azonban, hogy a magyar etnobotanikai és gazdaságnéprajzi irodalom keves(ebb)et foglalkozott a dísznövénytermesztés és -kereskedelem kérdéskörével, s Erdélyben sem a Nagyszében környéki landler, sem a tanulmányomban vizsgált udvarfalvi, sem más – már kialakult vagy még csak kialakulóban lévő – dísznövénytermelő körzet története nem került eddig módszeres feldolgozásra.

Jómagam 2015 óta végzek megfigyeléseket, gyűjtéseket a Maros megyei Udvarfalván (románul Curteni) és – a vele mára összeépült – két szomszédos településen, Várhegyen (Chinari), illetve a községközpont Marosszentannán (Sântana de Mureș), ahol a dísznövénytermesztés és -kereskedelem színvonala a település-együttest közép-európai szinten is ismert termelőközveté emelte. Kutatásomban arra a kérdésre kívánok választ találni, vajon milyen tényezők, történelmi, gazdasági, kulturális, politikai, természetrajzi és egyéb sajátosságok járulhattak hozzá az udvarfalvi virágtermesztő körzet kialakulásához és a körzet mai képének létrejöttéhez? A virágtermesztésre való áttérés, specializáció milyen események, tényezők hatására és milyen fokozatossággal, időbeliséggel ment végbe, s e folyamatban megfigyelhető-e bármilyen etnikai, egyház-felekezeti, társadalmi helyzetbeli vagy más elkülönülés, illetve jellegzetesség? Napjainkra a virágtermesztésnek és -értékesítésnek milyen formái (szabadföldi cseres termesztés, növényházi vágottvirág- és vágottzöld-termesztés, cserepes virágos- és levéldísznövények előállítás, egy- és kétnyári cserepesek előállítása, palántatermesztés, cserjeelőállítás, rózsatőtermesztés stb.) és szintjei (háztáji, kis- és nagykerti, kis- és nagyüzemi, üvegházi, fóliás stb.) alakultak ki, maradtak fenn? Hogyan bővült, alakult az elmúlt három évszázad során az udvarfalviak által termesztett dísznövények fajösszetétele (etnobotanikai felmérés), s milyen technikai és technológiai változások következtek be a dísznövények termesztésében? Vizsgálom továbbá, hogy hogyan alakult ki, hogyan bővült az udvarfalviak által megcélzott kereskedelmi útvonalak és piacok köre, s hogyan vált a dísznövény identitásformáló és idegenforgalmi tényezővé? A polgárosodás korától napjainkig hogyan alakította át a hagyományos paraszti kertkultúrát és dísznövénytermesztői tudást a specializáció, illetve a megszervezett közép- és felsőfokú iskolai kertészeti képzés, a szakkönyvek és -folyóiratok megjelenése?

Jelen tanulmányban¹ – a fenti kérdéseket különböző súllyal érintve – azt az 1989 után bekövetkezett gazdasági alapú visszarendeződési folyamatot kívánom bemutatni, amely az iparosodó, urbanizálódó Románia vidéki lakosságának életében tulajdonképpen szinte mindenhol lejátszódott, s melyet „leginkább a *kényszer* szóval tudunk megragadni” (Peti–Szabó 2006: 7). A földterületek visszaszolgáltatása, a privatizáció a legtöbb falusi embert ugyanis felkészületlenül érte, s a kedvezőtlen makrogazdasági körülmények hatására nagy tömegek fordultak vissza a családi léptékű hagyományos gazdálkodáshoz (Kinda 2011: 8). Udvarfalván és környékén a rendszerváltást követő átmeneti időszakokkal, s a városi munkahelyek hirtelen megszűnésével bekövetkező rurális átalakulásnak eltérő megélhetési (kényszer)modelljei, (kényszer)stratégiái, illetve (kényszer)gyakorlatai jöttek létre, melyek közül e tanulmány csak néhányra tud röviden kitérni: olyan agrárgazdaságokat elemez, ahol a „modernizáció” a szocializmusban elért „eredményekre” épülve jöhetett létre.

A tanulmány első részében az udvarfalvi virágtermesztés korai, fontosabb előzményeit mutatom be röviden, majd a diktatúra éveit jellemző, a virágtermesztés mai képének kialakulása szempontjából szintén fontos(nak tartott) gazdasági, társadalmi, kulturális folyamatokat. Ezt követően egy konkrét család tagjainak példáján keresztül ismertetem mindazt, ami a 21. századi udvarfalvi virágtermesztést véleményem szerint jellemzi.

„Az új hagyomány a régiből nő ki!”

„Az új hagyomány a régiből nő ki!” gondolata Nagy Olga tollából származik, s bár nem a dísznövénytermesztés hagyományai kapcsán, de Udvarfalvára vonatkozóan fogalmazta meg. Az 1950-es évektől több évtizeden keresztül a Maros menti településen terepmunkát végző szociográfus–néprajzkutató Nagy Olga az ún. egykori „leányos napok” 20. századi fennmaradásának és a hagyományos udvarlási alkalmak kibővülésének elemzésekor jegyezte le e mondatot (Nagy O. 1975b: 380), mely az Udvarfalva mai képét meghatározó üveg- és fóliaházak sokasága kapcsán is helytálló. E virágtermesztő létesítmények ugyanis egy régi, több évszázados hagyományból nőnek ki, hiszen a településen a 18. század elején már fejlett dísznövénykultúra valószínűsíthető, köszönhetően a kertészkedő minorita rend

1 Jelen írás a 2019. október 11–12-én Nagykárolyban megszervezett *Ruralitás és gazdasági stratégiák a 21. században* című KJNT vándorkonferencián elhangzott előadásom tanulmányra formált változata. Megírásában hasznos megjegyzésekkel, információkkal segítettek az előadáshoz hozzászóló alábbi személyek: Fülemlile Ágnes (Bölcsészettudományi Kutatóközpont, Néprajztudományi Intézet, Budapest), Nagy Ákos (Krizsa János Néprajzi Társaság, Kolozsvár), Nagy Zoltán (PTE BTK Társadalmi Kapcsolatok Intézete, Néprajz–Kulturális Antropológia Tanszék, Pécs), Simon Zoltán (ME, Kulturális és Vizuális Antropológiai Tanszék, Miskolc). Szakmai megjegyzéseiket, az általuk közölt információkat ezúton is köszönöm! Köszönöm továbbá a kivonatok fordításában és a mellékletben elhelyezett családfa szerkesztésében nyújtott segítséget feleségemnek, Nagy Júliának!

időszakos jelenlétének, illetve a – település nevét is adó² – kismemesi udvarházak közvetlen környezetében kialakított vegyes jellegű, virágos-gyümölcsös-méhes kerteknek (vö. B. Nagy M. 1973). A korabeli szerzetesek, s az udvarházakat lakó kismemesek (Rozsnyai, Keresztes stb. családok) életmódja és életszínvonala tulajdonképpen nem sokban különbözött a helyi parasztságétól, mégis egyfajta, a magas és népi kertkultúra közötti közvetítői szerep jutott e „köztes rétegnek” (Csoma 2015: 11) a virágoskert, a virághasználat és a virágkultusz terén is. A helyi parasztság egyrészt dolgozhatott a kismemesi kertekben, másrészt a szerzetesek és kismemesek új növényfajokkal, termesztési, növényápolási technikákkal, eszközökkel ismertethették meg az udvarfalviakat.

A településen és környékén a díszítő értékükért termesztett növények széleskörű elterjedése, és a velük való kereskedés a 19. század második felére datálható, a polgárosodás felerősödési korszakától feltételezhető, amikor a mindössze 7 km-re fekvő Marosvásárhely virágigényeit (parkosítási kezdeményezések, városi polgárság ünnepei stb.) kielégítő kistermelők megjelenhettek árujukkal a város piacain. A Murokország falvaiból (vö. Benkő 1972), valamint vásárhelyi bolgár kertészetektől származó kiváló minőségű zöldség, a Bekecsalja és Maros-Mezőség irányából érkező kifogástalan gyümölcsáru, illetve a Kis-Küküllő menti nagyra becsült szőlő és bor mellett a vizsgált település, gyakorlatilag kényszerhelyzetbe kerülve, felismerhette, hogy csak a dísznövénykultúrákra való fokozatos átállással, specializációval remélhet megfelelő jövedelmet, versenyt és piaci részesedést. A dísznövénytermesztés ekkor még a kor általános színvonalán, kiskerti felületen folytatható, egy-egy családi kertészet között a zöldség-, gyümölcs- és szőlőtermesztéssel, illetve állattartással is foglalkozó vegyes „kisüzemek” voltak megtalálhatóak. Az udvarfalvi „virágosok” kosarakban, gyalogosan vagy szekereken hordták árujukat Marosvásárhely piacaira. A világháborúk okozta megtorpanást követően a faluban először a korábbi termesztés indult újra, s kisebb méretű üvegházak is létesültek, melyekben a dísznövények előállítására zöldség- vagy egyéb hasznos növényekkel kombinálva zajlott. A szabadföldi virágtermesztés is egyre nagyobb területeket vont el a falu össztermőföld-területéből, mígnem az ígéretes haladást az 1945-ben hatalomra került új államvezetés törli meg, s gyakorlatilag mindent a szovjet nemzetiségi politika mintájára kezd kezelni: a kollektivizálás folyamatának eredményeként a helyiek elvesztették termőföldjeik nagyrészét, a település határában a várost kiszolgáló vegyes – elsősorban zöldségtermesztésre beállított – állami kertészet létesült, s a gyárak, üzemek is jelentős emberi erőforrásokat vontak el a falutól.

2 A település nevének eredetét tekintve többféle elmélet ismert. Az általam említett ezen lehetséges néveredet-magyarázatok közül csak egy.

A „kollektivista falu”, az „asszonyok faluja”: Udvarfalva

Udvarfalván a kollektivizálási törekvések – megyei szinten is elhíresült – határozott, eltökélt helyi ellenállásba ütköztek, a helyiek ugyanis nem voltak hajlandóak a tervezett kollektív gazdaságnak beszolgáltatni javaikat. Ennek köszönhető, hogy a pártvezetés nemcsak az átlagosnál nagyobb földbirtokkal és jobb anyagi körülménnyel rendelkezőket, a kisvállalkozókat és a származásuk miatt megítélteket tette ún. kulákklistára, hanem több udvarfalvi gazdát azért is kuláknak kiáltottak ki, mert egyszerűen rendszerellenesnek minősítették nézeteit, viselkedését. A falu tehetősebb vállalkozói rétegének kulákká minősítése a „vidéki modernizáció belső, természetes folyamatának” (László 2013a: 18) megtörését és a korábbi társadalmi egyensúly felborulását is jelentette, melynek következtében a település kiszolgáltatottsága is nagyobb lett az államapparátussal szemben. A szocialista modernizáció e belső, természetes vidéki modernizációval szemben inkább nevezhető pszeudomodernizációnak, melynek „mennyiségi eredményeit beárnyékolja az ezen eredmények elérését kísérő romboló, pusztító tevékenység” (Vajda 2019: 15). Az udvarfalvi kulákok megtörése, s így a teljes faluközösség megfélemlítése, a gazdasági gyengítésük, társadalmi befolyásuk csökkentése, a szövetségi vezetőségekből való kizárásuk és ingatlan vagyonuknak elkobzása mellett a kilakoltatásokban, kitelepítésekben és egy hírhedt kulákgylkosságban csúcsosodott ki. Utóbbira talán azért volt szükség, mert – a kollektivizálásnak vehemensen ellenálló – faluközösségre – legalábbis a pártvezetés szerint – a kulákoknak nevezettek megfélemlítő célzatú kivégzése gyakorolja a legnagyobb hatást.

Az erőszakos kollektivizálás időszakában általánosan alkalmazott forgatókönyv volt, hogy ha a szóbeli meggyőzés nem vezetett eredményre, akkor félelemkeltéssel igyekeztek a gazdákat rávenni a beállásra. (László 2013a: 83) Udvarfalván a kollektivizálással szembeni ellenállás letörésére, az ellenálló falu lakosságának megfélemlítése céljából 1950. július 12-én őrizetbe vették, majd a falu határában kivégezték Nagy László jó módú gazdálkodót³ (lásd László 2013b: 6). Mihály Sándor, a Securitate Maros Megyei Hivatala vezetőjének korabeli nyilatkozata szerint erre Coreanu Alexandru Securitate hadnagy kapott parancsot (László 2013a: 20). A kommunisták számítása hatékonynak bizonyult, a gylkosságot követően több, korábban ellenkező gazda – saját és családja épségét féltve – lépett be a kollektívbe. Az eset azonban alapjává vált a helybeliek kollektív-ellenességének is, mely a nyílt ellenállás helyett a későbbiekben az ún. rejtett, néma ellenállási formákban nyilvánult meg. A gazdák – bár a belépési nyilatkozatokat aláírták – a kollektív gazdaság létrehozását, beindítását előkészítő lépéseket igyekeztek meghiúsítani, szabotálni: szándékosan késleltették az istállók építését, hogy ne kelljen beadni a szarvasmarhákat; az építkezésekről anyagot loptak, ezzel hátráltatva a munkálatokat; a jó szarvas-

3 Az esetet és a Nagy László személyéhez kötődő lokális mítoszt Nagy Ákos dolgozta fel. Kézirata (*Lokális mítosz. Nagy László emlékezete Udvarfalván*) a Kriza János Néprajzi Társaság kéziratárában (KJNT Adattára 1860) található (Nagy Á. 2015: 385).

marhákat eladták a piacon, és gyengébbet vásároltak a közösbe; takarmányhiányra hivatkozva megtagadták a takarmány beszolgáltatását, ezzel tovább hátráltatták az állatok beadását.

A kollektív gazdaság megalakulását követően a munkakimaradás vált a legáltalánosabb rejtett ellenállási formává. Ekkor kezdenek a helyi újgyházak tagjai is (főként az adventisták) az ünnepnapjaikon és hétvégeken való munkavégzési tilalomra, hitvallásukra hivatkozva kimaradozni a kollektív gazdasági munkákból, és a városon létesült üzemekben, gyárakban sem vállalnak már munkát. Helyette olyan tevékenységeket folytatnak (például kéményseprők), mely lehetővé teszi számukra, hogy a nem államosított háztáji kertjeikben közben gazdálkodásba, virágtermesztésbe kezdjenek.⁴

Mindenféle kezdeti nyílt és rejtett, néma ellenállás ellenére a települést sikerül kollektivizálni, s az 1950-es évek végére Udvarfalva országos szinten is ismert kollektivistá falu-mintaképpé válik. A falu határában létesült, a várost kiszolgáló vegyes – elsősorban zöldségtermesztésre beállított – kertészetet (*Gospodăria Agricolă Colectivă „Partizanul roșu”*) 1959 szeptemberében még Gheorghe Gheorghiu-Dej, a Román Kommunista Párt első titkára és Chivu Stoica miniszterelnök is meglátogatja,⁵ elismeréssel nyilatkozva az ott látottakról. Udvarfalva immár „kollektivistá falu” (Nagy O. 1960).

A szűk évtized alatt lezajló erőszakos kollektivizálásnak, és az egyéb politikai, gazdasági folyamatoknak köszönhetően a vizsgált település társadalma is átrendeződik. Nagy Olga megfogalmazásában „Udvarfalva 1950-től kezdve asszonyok faluja lett.” (Nagy O. 1975a: 280). Mivel a férfiak gyakorlatilag mind gyári munkások voltak, a nők az itteni, országos hírű kertgazdaság alapvető bázisává váltak: az udvarfalvi kollektív kertészet „arról volt nevezetes, hogy főleg asszonyokra épült. [...] Belőlük kerültek ki a csoportvezetők, könyvelők is éppen úgy, mint a kertgazdaság és nagykulturák alapvető dolgozói.” (Nagy O. 1975a: 281). Nagy Olga ezt a jelenséget a „felbomlás modelljeként” írta le (Nagy O. 1989: 17–34), s Udvarfalvát olyan falutípusként (Nagy O. 1975b: 384) említi, ahol néhány év alatt nem csak a hagyományos társadalmi rend bomlik fel, hanem a népszokások elhagyásával, a népi építészeti elemek rohamos eltűnésével maga a falukép is teljesen más arcát mutatja, mint egy évtizeddel a kollektivizálás előtt. Valójában egyfajta paraszti polgárosodásról beszélhetünk, azaz egy olyan összetett társadalmi-kulturális folyamatról, melynek során az udvarfalvi parasztság is az alakuló tőkés társadalomnak önálló, munkaerejével és termelő eszközeivel rendelkező tagja lett (Kósa 1991: 57). Ez a folyamat nem egysíkú, hanem több szinten ment végbe, s ezek a változások Udvarfalva esetében sem zajlottak „szimultán módon” (Molnár 2005: 193).

4 A helyiek szerint nekik köszönhető több technológiai újítás és több új növényfaj elterjesztése is a faluban.

5 Arhivele Naționale Serviciul Arhive Naționale Istorice Centrale Biroul Arhive Contemporane – Fond Institutul de Studii Istorice și Social-Politice – Fototeca – GheorgheGheorghiu-Dej Nr. Crt. 190.

Mivel a virágok gondozása, a virágoskert művelése hagyományosan mindig is a nők feladata volt, ebben az időszakban indul el egy másik – rejtett ellenállásként is értelmezhető – jelenség: Marosvásárhely látványos és gyors iparosodása következtében az udvarfalvi nők nagy zöme szakiskolába, később pedig szaklíceumokba, középiskolákba vagy főiskolákra megy. Az 1960-as évektől kezdődő város felé fordulás eredményeként a bőrgyár, textilgyár, konfekciógyár, faipari kombinát, elektromos kábelgyár, konzervgyár mind-mind felszívja a fiatal női munkaerőt, s a városi munkahelyre való rendszeres bejárás kötelezettsége megteremti az ingázás, ilyen módon pedig a városi piacok napi rendszerességgel való elérésének a lehetőségét. A városi munkahelyre való bejárás nem csak a műszakok előtti és utáni piacozásra teremt alkalmat, hanem a gyárakban, kollégák körében történő rendszeres „cserekereskedelemre”, árucserére is. Míg korábban az udvarfalvi nők – közelsége ellenére is – ritkán jártak be a városba, ebben az időszakban kezdenek lakóházaik közvetlen környezetében, a nem államosított háztáji kertjeikben szabadföldi vágott- és szárazvirágtermesztésbe, s a megtermelt javak rendszeres városi értékesítésébe. Mindez a diktatúra éveiben mintegy megtúrt, kiegészítő gazdasági tevékenységként folyhatott. A munkásokat szállító *csuklós buszok* zsúfolásig teltek a kosarakban, zsákokban virágot szállító udvarfalvi munkásnőkkel. Mivel e munkások és családtagjaik a teljesített munkaegységek után kevés fizetést, illetve részesedést (*fejdagot*) kaptak, amelyből megélni nem lehetett, valójában rákényszerültek, hogy folytassák ezt a fajta tevékenységet. Ebben az időszakban a helyiek által *virágozásnak* nevezett tevékenység olyannyira közös tapasztalattá lett, hogy az már az udvarfalviak, s főként az udvarfalvi nők identitásának meghatározó alapjává, elemévé is vált. Ebben az időszakban már mindenki tudta, s a helyiek is vallották magukról: ők a *virágosok*. Nagy Olga az udvarfalvi szociográfiai jegyzeteiben csupán fél mondatban jegyzi meg, de megállapítása vizsgálatunk szempontjából igencsak fontos: az udvarfalvi asszonyok körében a virágtermesztés 1975-re már „rendszeres pénzereseti forrás”. (Nagy O. 1975a: 281), s a szocializmusban divatba jött új lakástípusok, az építkezés és lakáskultúra megváltozása, de még a városi tömbháznegyedek fokozatos megépülése és megannyi más jelenség, illetve tényező is hozzájárulhatott ahhoz, hogy az udvarfalvi vágott, majd cserepes növényekre egyre nagyobb igény, egyre szélesebbkörű kereslet alakult ki. A szocializmusban a régi hagyomány az új szemléletű virágoskertekben sem tűnt el, s a mérnöki rendezettségű településrészek virágigényei is megmaradnak (vö. Szolnok 1953).

Virágtermesztés és -kereskedelem a 21. századi Udvarfalván

A rendszerváltást követő átmeneti időszakban a már elavultnak mondható háztáji felületeken fokozatosan megszűnt a termesztés, az új fajták, technológiák bekerülése mellett a visszakapott földterületeken gombamód szaporodó fóliás cserepesnövény- és díszcserjetermesztés fellendülése, valamint a vágottvirágtermesztés visszaszorulása jellemzi e korszakot. Napjainkban a mintegy ezer fős településen közel

60 család (románok és magyarok, reformátusok, ortodoxok, adventisták és egyéb újegyházak tagjai) foglalkozik eladásra szánt fóliás cserepesdísznövény- és díszcserjeelőállítással. A szomszédos településeken, Marosszentannán és Várhegyen további több tíz család megélhetését jelenti a fóliás cserepesnövény előállítás, de emellett a korábbi korszakokban kialakult kiskerti természetés, háztáji vágott virágokkal (kardvirág, őszirózsa, szegfű, bazsarózsa stb.) való cserekereskedelem, a hálalás és a piacozás is fennmaradt, még dokumentálható réteg.

A továbbiakban egy konkrét udvarfalvi család példáján keresztül (lásd a mellékelt családfát) kívánom bemutatni a dísznövénytermesztés és -kereskedelem szintjét, rétegeit, modelljeit, stratégiáit és gyakorlatait.

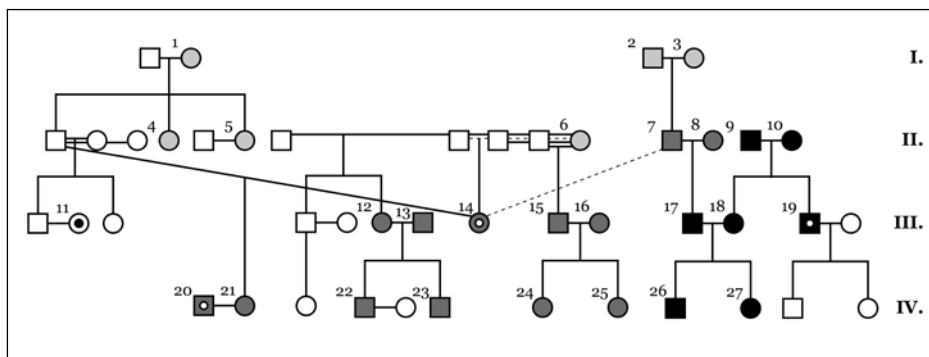

Ábra. A dísznövénytermesztés és -kereskedelem szintjei, rétegei, modelljei, stratégiái és gyakorlatai egy udvarfalvi család négy generációjának tagjai körében

Az elemzés tárgyául választott család négy generációjának negyvenöt tagja közül huszonheten „virágoznak” valamilyen módon:

Az idős, református édesanya (6) szabadföldi, kiskerti természetésből származó vágottvirággal, vágottzölddel cserekereskedelmet folytatott, illetve piacozott. Egyik lánya (14) a kollektív kertészetében dolgozott, majd a marosvásárhelyi városi virágkerteszethez került, s mérnöki diplomát is szerzett. Udvarfalván élettársával (7) jelenleg kisüzemi természetésben is dolgozik, piacoznak. Elhunyt állatorvos férjének lánytestvérei (4, 5) háztáji virágtermesztéssel, virágok alkalmi cseréjével és eladásával foglalkoznak (általában marosvásárhelyi vagy várhegyi roma virágkötőknek adják tovább az árut pénzért vagy más termékre cserélik a faluban). Az élettárs fia (17) a legnagyobb üzemi fóliásátrás és szabadföldi természető. Annak anyósa (10) és apósa (9), illetve családja (18, 19) az első virágos családi nagyvállalkozók közé tartoznak a faluban. Jelenleg négy részre osztott nagyüzemi fóliás természetéssel foglalkoznak. Az idős református asszony (6) másik lánya (12), családjával (13, 22, 23) együtt kisüzemiti természető. Jehova Tanúi, amely az előállított virágkínálatban, a piacozás alkalmában stb. is különbségeket eredményez a református felekezetű rokonokhoz, termelőkhoz viszonyítva. Az idős asszony (6) fia (15) és annak családja (16, 24, 25) évtizedek óta kürtőskalács-sütéssel foglalkozott. Autójukkal az ország

különböző pontjaira vitték a pékterméket, majd néhány éve kisüzemi virágtermesztésre adták fejüket, a két tevékenységet együtt folytatva (a kürtőskalács mellett virágot is árusítanak Románia különböző vidékein, üdülőhelyeken és nagyobb rendezvények helyszínein). Az elemzett család egyik tagja (11) napszámosként dolgozik nagyüzemi virágkertészetben. Az előállított virágáru országos szétszórásában, a nagybani eladásban felelős személy.

Az elemzett család első két generációjában hatan (1–6) foglalkoztak ún. parasztkerti, háztáji vágottvirág-termesztéssel és -eladással. Ebből 5-en nők (1, 3–6), s az egyetlen férfi (2) is a felesége révén *virágozott*, mely azt jelzi számunkra, hogy a virágtermesztés hagyományosan a nők feladatköre volt, napjainkra azonban fokozatosan elférfiasodik e tevékenység.

A második generációtól jelennek meg a kisüzemi üvegházás vagy fóliasátras termelők (7, 8), a családban, s ugyancsak itt bukkannak fel az első nagyüzemi termesztők (9, 10). A korábban vagy napjainkban kisüzemi virágtermesztésből élő szülők gyerekei több esetben már nagyüzemi termesztők lesznek (17–19).

A család harmadik generációjától dokumentálható a felsőfokú kertészeti képzettség, vagy a felsőfokú kertészeti képzés megkezdése (14, 19, 20). A korábbi hagyományos, paraszti kertészeti tudást tehát a korszerű kertészeti szakismeretek váltják fel.

„Nem akarunk egy újabb kollektivizálást!” (Összegzés helyett)

Bár a mellékelt családfáról nem olvasható le, mindenképpen érdemes megjegyezni, hogy a korábbi családi vállalkozások helyett napjainkat – még szűkebb családon belül is – inkább az egyéni vállalkozások létrejöttének növekvő tendenciája jellemzi. Ez a fajta individualizmus, amelyet az udvarfalvi közösségen belüli konkurenciaharc idézett elő, s a kapitalista piacgazdasághoz való adaptáció eredménye, valójában a szocializmus politikai légköre segítette elő. Egy esetben az anya (10), az apa (9) és két gyerekük (18, 19) négy különálló, egyéni kertészetet vezetnek. Az állandó verseny és a túlzott, „hervasztó”⁶ konkurencia a falu társadalmában, s e társadalmon belül a családokban már az 1950–1970-es években dokumentálható volt (Nagy O. 1975b: 383). Nem csoda hát, ha a falu virágtermesztéssel foglalkozó gazdái elzárkóznak egy érdekképviseleti szervezet létrehozásának gondolatától is. A korábbi, erőszakos kollektivizálás emléke, keserű tapasztalata élénken él még a helyiekben, s a korábbi néma, rejtett ellenállás ma nyíltan vállalható véleményformálásban mutatkozhat meg: „Nem akarunk egy újabb kollektivizálást!” – mondják.

A korábbi városi munkahelyek megszűnése, a gyárak bezárása miatt a kertészekből származó jövedelemnek ma már nem kiegészítő jellege van, hanem e jövede-

6 Lásd: <https://kronikaonline.ro/agrarvilag/hervaszto-konkurencia-nem-hajlandok-osszefogni-az-udvarfalvi-viragtermesztok/print> (letöltve: 2019. okt. 25.).

lem sokak számára az egyetlen lehetséges, fő (kényszer)megélhetést jelenti. A családok éves jövedelemszerkezetében a virág a „megélni akarás”, „megélni kényszerülés” fogalmakhoz társult: korábban az életszínvonal növelése volt vele a cél, ma a család fenntartása. Azokban a gazdaságokban, ahol a virágtermesztés célja a piacra termelés, a pénzkeresés érdekében végzett termelőmunkának teljes mértékben alárendelődik az egész életmód: az idő beosztása, a mindennapok megszervezése, de még a világi és egyházi ünnepek megtartásának módja is.

A virágtermesztés a természetölésítmények (üveg- és fóliaházak) révén a faluképet is jelentősen átformálta a 21. századra. A termőföldek, szántók nagy részét fedett melegházak, helyi megnevezéssel *szolárok* foglalják el. A gombamód szaporodó fóliasátrak még olyan területeken is megjelennek, ahol korábban elképzelhetetlen lett volna a virágtermesztés: egykori szőlődűlőkön, a Maros valamikori árterén stb. E fóliasátras kertészkedés felvirágzását azonban szintén a szocializmus időszaka hozta el. Mint ahogyan a vegyszer és műtrágya használatát is ekkor sajátították el az udvarfalviak. Valódi újítást csupán az jelentett, amikor a rendszerváltást követő években egyes fóliaházakat már fűtő berendezésekkel is elláttak, s az így teremtett mesterséges körülmények között egész évben természetihetővé váltak a virágok. Az egyre gyorsuló technológiai fejlődést jellemzi ugyanakkor, hogy egy-egy kistermelő, néhány év alatt – pályázati pénzeknek vagy banki kölcsönöknek köszönhetően –, nagyüzemi természetihetővé válhat. Üzemét korszerű szellőztető-, öntöző-, párasító-, fűtő- és egyéb berendezésekkel automatizálhatja, a munkafázisokat a cseréptöltéstől a permetezésig gépesítheti.

Napjainkban Udvarfalva virágtermesztésre specializálódott termelőkörzetként írható le. Egy korábban végbement folyamat eredményét láthatjuk, melynek újabb szintjén specializáción belüli specializáció is megfigyelhető: egyes termelők már kizárólag egy-egy dísznövényfaj természetihetésére, ún. monokultúrás természetihetésre szakosodtak. Várhegyen például egy termelő kizárólag törzses rózsákkal, Udvarfalván egy asszony hortenziatermesztéssel, azon belül is kék színváltozat előállításával foglalkozik.

A specializáción belüli specializációval ellentétes folyamatként írható le az egyre szélesebb termékskálával való próbálkozás jelensége. Annak érdekében ugyanis, hogy a virágtermelő a virágból származó éves jövedelméhez kiegyensúlyozott eloszlásban jusson hozzá, többféle dísznövényvel kell foglalkoznia. Kizárólag a szezonokban (nőnap és halottak napja) nem tudja fedezni megélhetését és a termelési költségeket. Az ún. holtidőkben, amikor legnagyobbak a kiadások (nyáron az öntözés, télen a fűtés költségei miatt), szükségessé válik többféle növénykultúra fenntartása a gazdaságosság, fenntarthatóság érdekében.

A túlkínálat, az állandó verseny és a külföldről beáramló olcsóbb, de minőségi virágáru miatt az udvarfalviak bővíteni kényszerülnek nem csak kínálatukat, hanem piacaikat is. Míg korábban fő, s szinte kizárólagos felvásárlónak Marosvásárhely számított, mára szinte a teljes ország területére (főként Moldvába), sőt Magyarországra, s esetenként Közép-európai országokba is eljut az udvarfalvi virág. A nagyobb távolságokat azonban viszonteladók közvetítői rétege segít áthidalni.

Végezetül elmondható, hogy napjainkban a volt parasztcsaládokból származó mai kisvállalkozók és nagyüzemi vezetők egy része a szülei, nagyszülei által kivívott „virágos” társadalmi státusának a megtartására többnyire azért törekszik, hogy ebből profitálhasson. A státuskontinuitás szükséges velejárója pedig az individualizáció (vö. Kovách 1988).

Udvarfalvát ma „a virágok falva”-ként ismerik, így a dísznövénytermesztés és -kereskedelem mint idegenforgalmi és identitásformáló tényező is vizsgálható. Annál is inkább, hiszen 2000-től minden évben fesztiv jellegű virágvásárt és -kiállítást is szerveznek a faluban, melyre az ország különböző pontjairól érkeznek vásárlók. Az általam vizsgált település tehát egyedi helyzete, politikai, gazdasági, társadalmi, kulturális és természetrajzi adottságai miatt válhatott három évszázados hagyományokkal rendelkező, a szocializmus időszakában kialakuló, napjainkra pedig (el)ismert, a Kárpát-medencében egyedinek mondható virágtermelő körzeté.

Szakirodalom

Benkő Samu

1972 *Murokország. Művelődéstörténeti barangolás szülőföldemen*. Kriterion Könyvkiadó, Bukarest.

Csoma Zsigmond

2015 *Én kis kertem kerteltem... Paraszti virágkultúra Magyarországon*. Agroinform Kiadó, Budapest.

Kinda István

2011 *Hagyományok béklyójában. Tanulmányok a falusi életmódok és kényeszerstratégiák témaköréből*. Székely Nemzeti Múzeum – Kriza János Néprajzi Társaság, Sepsiszentgyörgy–Kolozsvár.

Kósa László

1991 *Paraszti polgárosulás és a népi kultúra táji megoszlása Magyarországon*. Planétás Kiadó, Debrecen.

Kovács Imre

1988 *Termelők és vállalkozók (mezőgazdasági kistermelők a magyar társadalomban)*. Társadalomtudományi Intézet, Budapest.

László Márton

2013a *Kollektívizálás a Székelyföldön (1949–1962)*. Doktori (PhD) értekezés. Pázmány Péter Katolikus Egyetem Bölcsészettudományi Kar, Történelemtudományi doktori iskola, Gazdaság-, régió- és politikatörténeti műhely, Marosvásárhely.

2013b Maros megyében a szérűcséplés és a kollektívizálás miatt kivégzett gazdálkodók. *ERA zi de zi*. I. (2) 6–7.

Molnár Ágnes

2005 Alkalmazkodó polgárosodás: a paraszti társadalom átalakulásának egy lehetséges útja a 20. század folyamán. A kiskanizsai „sáskák” példája. *Korall*. (19–20) 190–217.

Nagy Ákos

2015 A romániai kollektivizálással kapcsolatos adatok a Kriza János Néprajzi Társaság kéziratárában. In: Bakos Áron – Keszeg Vilmos (szerk.): *Kriza János Néprajzi Társaság Évkönyve 23. Néprajzkutatók, kutatások, reprezentációk*. Kriza János Néprajzi Társaság, Kolozsvár, 377–393.

Nagy Margit, B.

1973 *Várak, kastélyok, udvarházak, ahogy a régiek látták: XVII–XVIII. századi erdélyi összeírások és leltárak*. Kriterion Könyvkiadó, Bukarest.

Nagy Olga

1960 Művelődés, szórakozás, pihenés egy kollektivistá faluban. *Korunk* XIX. (12) 1428–1434.

1975a Lányok és asszonyok Udvarfalván I. Szociográfiai jegyzetek. *Korunk* XXXIV. (4) 279–284.

1975b Lányok és asszonyok Udvarfalván II. Szociográfiai jegyzetek. *Korunk* XXXIV. (5) 380–384.

1989 *A törvény szorításában. Paraszti értékrend és magatartásformák*. Gondolat, Budapest.

Peti Lehel – Szabó Á. Töhötöm

2006 Az átmenet válságtünetei: individuális és közösségi társadalmak. Előszó helyett. In: Uők (szerk.): *Agrárörökség és specializáció a Kis-Küküllő mentén*. Nis Kiadó, Kolozsvár, 7–16.

Péntek János – Szabó Attila

1985 *Ember és növényvilág. Kalotaszeg növényzete és népi növényismerete*. Kriterion Könyvkiadó, Bukarest.

Szolnoky Lajos

1953 Néprajzi megfigyelések egy új szocialista község kialakulásával kapcsolatban. *Ethnographia* LXIV. (1–4) 104–147.

Vajda András

2019 Falusi közösségek, változó életterek, átalakuló lokalitások. In: Jakab Albert Zsolt – Vajda András (szerk.): *Változó ruralitások. A vidékiség mai formái*. (Kriza Könyvek, 45.) Kriza János Néprajzi Társaság, Kolozsvár, 11–29.

De la grădinile țărănești la cultivarea de flori la scară largă – modele economice, strategii și practici în secolul XXI în satul Curteni, județul Mureș

În cazul grupurilor etnice care trăiesc în zone majoritare de limbă maghiară, florile și plantele ornamentale au jucat în general un rol secundar, cultivarea lor nu a acoperit nevoi de energie și materiale, ci a satisfăcut nevoi spirituale și estetice. Astfel în Bazinul Carpatic este rar să se dezvolte o zonă de producție specializată în plante ornamentale cu tradiții de cultivare vechi de secole. În cadrul studiului autorul formulează întrebarea și caută răspunsul la următoarele: Oare ce factori istorici, economici, culturali, politici, naturali și de altă natură au contribuit la formarea districtului de cultivare de flori din Curteni precum și la dezvoltarea peisajului actual? Ce evenimente și/sau factori, cu ce gradualism și temporalitate au condus la specializarea în cultivarea florilor? Ce modele, strategii și practici ale acestei activități au evoluat până astăzi?

From Peasant Gardens to Large-scale Flower Production – Economic Models, Strategies and Practices in the 21st Century in Curteni, Mureș County

In the case of ethnic groups living in the Hungarian-speaking area, flowers and ornamental plants generally played a secondary, ancillary role, and their cultivation did not meet the need for energy and materials, but satisfied only spiritual and aesthetic needs. Thus, it is rare in the Carpathian Basin to find a developed production area specialized in ornamental plants with centuries-old cultivation traditions. In the study the author asks the question of what historical, economic, cultural, political, natural and other factors may have contributed to the formation of the flower-production district of Curteni and the development of the present-day landscape. What events, factors, graduality and timeliness lead to the specialization in flower growing? What models, strategies, and practices of this activity have evolved until today?